

POMPE

Les pompes de la gamme DAYLIFF DI/DIN sont de conception centrifuge, multicellulaire, verticale, en ligne (avec orifices d'aspiration et de refoulement au même niveau) et non auto-amorçante qui convient à une vaste gamme d'applications d'approvisionnement en eau, d'irrigation, de transfert de liquide et de surpression. Les pompes sont de construction robuste et conçues pour une utilisation continue dans les installations commerciales et industrielles. Toutes les pompes DIN comportent des composants essentiels en contact avec l'eau en acier inoxydable AISI 316, y compris les roues, les chambres intermédiaires, l'arbre et les chambres supérieur et inférieur. Elles conviennent au pompage d'eau corrosive hautement minéralisée. Les pompes DI disposent d'une chambre supérieure et inférieure en fonte et d'autres composants sont en acier inoxydable AISI 304. Toutes les pompes sont lubrifiées à l'eau et sont fournies avec une garniture mécanique de type cartouche standard. Elles sont fournies avec des contre-brides à filetage interne BSP.

MOTEUR

Les pompes sont accouplées à un moteur à haut rendement (IE3), totalement enfermé, refroidi par ventilateur et conforme aux normes CEI. Elles doivent être branchées à un dispositif de démarrage conformément aux réglementations locales.

Indice de Protection: IP55 **Classe d'Isolation:** F **Tension:** 3x380-415V **Vitesse:** 2900 tr/min

CONDITIONS DE FONCTIONNEMENT

Liquides Pompables: Liquides fins, propres et non explosifs, sans particules solides ni fibres.

Plage de Température de Liquide: -15°C à +120°C

Température Ambiante Maximale: +50°C

Levée Maximale d'Aspiration: Selon la courbe HAPN plus une marge de sécurité de 1 m

Pression Maximale de Fonctionnement: 30bar

Pression Maximale d'Entrée: DI/DIN150-1 - 10bar, DI/DIN150-2-1 à 150-4-1 - 15bar, DI/DIN 150-5-2 à 150-6 - 20bar

DONNÉES DES POMPES

Modèle	Moteur		Intensité Nominale (A)	I de Dém	Dimensions (mm)						Poids (kg)
	kW	HP			H1	H2	H3	D1	D2	D3	
DI/DIN 150-1	18.5	25	25.5	6.4	837	490	1339	269	215	350	190
DI/DIN 150-2-1	22	30	37.1	6.4	993	540	1570	318	241	350	246
DI/DIN 150-3	37	50	61.7	6.6	1148	660	1805	390	295	400	377
DI/DIN 150-4-1	45	60	74.8	6.2	1308	690	1590	446	325	450	464
DI/DIN 150-5-2	55	75	91.2	6.6	1489	770	2256	485	355	550	596
DI/DIN 150-6	75	100	123.8	6.5	1645	845	2487	550	410	550	721

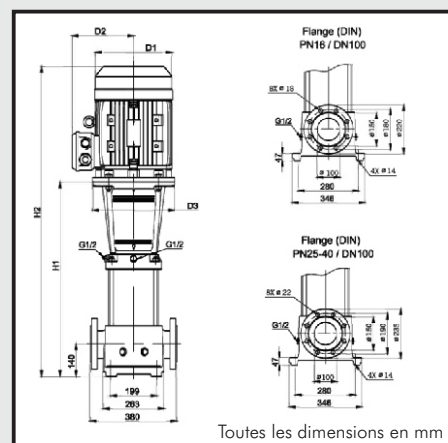

Toutes les dimensions en mm